



Qualität, Stärke und Effektivität





Niels Jørgen Bønlokke
Gutsbesitzer, Lyngbygaard, Dänemark

"Hier auf unser Hof "Lyngbygaard" – Lyngbygaard betreiben wir einen traditionellen Pflanzenbau mit Getreide, Raps, Erbsen und Grassamen. Wir betreiben etwa 370 Hektaren. Letztes Jahr haben wir in einer neuen Getreideanlage investiert hier auf unsere Landwirtschaft mit Silos und Trockner und wir haben in diesem Zusammenhang Sukup Europe A/S gewählt. Wir haben 3 Silos mit je 1000 T und einen Sukup Mobiltrockner gekauft. Bevor wir uns für einen Geschäftspartner entschlossen haben, haben wir selbstverständlich den Markt für Silos und Mobiltrockner untersucht. Schließlich haben wir Sukup Europe A/S gewählt – wir waren der Meinung dass Sukup Europe A/S diese Aufgabe lösen konnte. Wir haben den Auftrag als ein Generalunternehmen bestellt und Sukup Europe A/S hat somit den ganzen Bau erstellt, uns mit Bauanträgen geholfen usw. Die Anlage ist jetzt seit 2 Jahren in Betrieb und wir sind ganz begeistert. Letztes Jahr mussten wir lernen, die Anlage korrekt zu betreiben und dieses Jahr hat die Anlage perfekt funktioniert. Wir haben jetzt auch gelernt, die Anlage korrekt zu bedienen und haben viel Erfolg mit der Anlage gehabt. Wir sind von der Anlage ganz begeistert und würden nichts ändern, wenn wir die Möglichkeit hätten. Wir sind besonders froh dass wir die gestrichenen Silos gewählt haben – sie passen genau in der Umgebung ein, obwohl groß. Wir haben viele positive Reaktionen erhalten."

Hans Heinrich Emken
Bauer, Barmissen, Deutschland

"Der Betrieb hat 650 Hektaren Nutzfläche. Auf unserem Betrieb werden Wintererbsen, Wintergerste und Winterweizen angebaut. Wir bauen jedes Jahr nur ein Frucht auf diesem Betrieb an und müssen halt diesen ganzen Betrieb hier trocknen und lagern können. Wir wollten gerne eine neue Anlage bauen – unser Berater hat gesagt, dass die optimale Lösung für uns eine Anlage leicht zu handhaben und nur wenig Bedienpersonal braucht. Im frühen Winter habe Ich Uwe Kahl konsultiert, die mir diese Trocknungslösung vorstellte. Herr Kahl hat die Anlage geplant und realisiert, und hat mir zugesichert, dass wir bis 30. Juni diese Trocknung erstellen konnten und auch deswegen haben wir uns dafür entschieden. Diese Anlage wurde nur für diesen Betriebsteil gebaut. Wenn der Mähdrösch am Abend fertig ist, können wir einfach wegfahren, weil der Trocknersilo einfach das Getreide ohne einen Mann trocknet. Somit bleibt das Getreide im Silo, bis der Preis richtig ist. Wir haben die Anlage bei der Firma Uwe Kahl gekauft, weil sie und auch die Firma Sukup Europe A/S einen sehr guten Leumund haben."



Simon Harrison
Teilhaber, E.S. Harrison & Sons, Lincolnshire, England

"Wir hatten schon seit einiger Zeit überlegt, unsere Lagerkapazität zu erweitern um effizienter einlagern zu können verglichen mit unserem Flachlager, und weil die Platz dazu begrenzt war, war es für uns sehr wichtig, die richtige Lösung von Anfang an zu wählen. Wir haben ein Umrührsilo von Sukup Europe A/S gewählt – die für uns beste und günstigste Lösung, die unseren Bedürfnissen und Erwartungen entgegen kommen konnte. Es zeigte sich schnell, eine sehr gute Lösung zu sein, weil wir in dem Umrührsilo günstig trocknen können, und die Lösung mit dem Umrührsilo setzt nur ein Minimum an Arbeit unsererseits voraus. Genau das war ja eben von Anfang an der Sinn. Wir sind von der Zusammenarbeit mit Sukup Europe A/S ganz begeistert und der Service entspricht unseren Erwartungen. Bei uns besteht keinen Zweifel: wenn in der Zukunft einen neuen Bedarf an Erweiterung oder Erneuerung unserer Getreideanlage entsteht, werden wir ganz bestimmt wieder eine Zusammenarbeit mit Sukup Europe A/S einleiten."



Qualität, Stärke und Effektivität



GETREIDESILOS UND ZUBEHÖR

Qualität, Stärke und Effektivität
– ein Silo für jeden Bedarf...





Standardzubehör für Sukup Getreidesilos

- Großer Einlauf mit Deckel am Silodach
- Dachleiter mit Geländer und rutschfesten Stufen
- Bolzenverbindung zum Fundament mit Anker
- Elastische Dichtungsfuge zwischen Silo und Fundament
- Große Außentür im Silo – einfacher Silozutritt
- Außenleiter mit Fallschutz oder Wendeltreppe
- Leiter im Silinnenraum
- Große Einstiegs Luke im Dach mit umlaufendem Geländer und Sicherheitsschalter



- Sukup Qualitätsprodukt aus den USA
- **EUROCODES genehmigt**
- Einige Typen sind DIN-geprüft
- Silodurchmesser von 4,6 m – 47,5 m
- Höhe der Silowand von 4,5 m – 26,8 m
- Aufnahmekapazität von 51 t – 34.720 t Weizen mit Außenverstärkungen
- Starke Konstruktion
- Dimensioniert für europäische Verhältnisse
- Preisgünstige Getreidelagerung
- Geprüfte Konstruktion
- Verzinkter Ausführung
- Arbeitssparende Befüllung und Entleerung
- Wendeltreppe und Dachtreppe
- Gesetzlich vorgeschriebene Sicherheitsausstattung: Podest auf der Wendeltreppe und Zutrittsstellen

Die Silos werden in Industriequalität mit kräftigen Außenverstrebungen geliefert. Alle Stahlsilos werden in Einzelelementen von Sukup angeliefert, die sich vor Ort schnell und leicht aufbauen lassen.

Die Silos sind so stark ausgeführt, dass man ohne weitere Verstärkungen Laufsteg und Förderanlagen über die Silos montieren kann. Zubehör für die Silos: Gebläse, Entleersystem, Temperaturmeßsysteme zur Überwachung des Trocknungsprozesses usw.

Zur Erzielung einer möglichst guten Belüftung sind vollporierte Belüftungsböden in zwei Ausführungen für Getreide und Raps lieferbar, wobei die Belüftungsböden für Raps sich auch für Getreide eignen.

Um den Zustand des Getreides während der Lagerung in den belüfteten Silos kontrollieren zu können, sind Kontrollinstrumente und Sensorkabel erhältlich, mit deren Hilfe sich die Temperaturen an verschiedenen Stellen und in unterschiedlichen Höhen ermitteln lassen.





Größen

Sukup Industrie-Siloprogramm umfasst Silos in vielen Größen und zu jedem Bedarf.

Auf der Rückseite dieses Prospektes sehen Sie eine Auswahl der verschiedenen Größen. Andere Größen auf Anfrage.

Lesen Sie mehr auf www.sukup-eu.com



Neuheit

Das größte Umrührsilos der Welt

Inhalt mit Trocknung 1.616 T.

Durchmesser 60 Fuß = 18,24 m.

Höhe: 14,58 m.

Dieser einzigartige Silo hat 5 Umrührschnecken, die eine gute Vermischung des getrockneten Getreides und eine homogene, gute Qualität der getrockneten Ernte sichern.



Wenn die Farbe wichtig ist...

Sukup Silos können jetzt in Farbe geliefert werden. Die feuerverzinkten Siloplatten werden erst gereinigt und danach mit einem strapazierfähigen Pulverlack lackiert.

Sie können zwischen allen verschiedenen RAL-Farben wählen damit Ihr Silo farbmäßig zu Ihren anderen Gebäuden passt.

Beispiele der RAL Farben:



Anthrazit



Schwarz



Rot



Grün



Grün Umbra



Weiß





▶ Sukup Umrührsystem

Mit einem Sukup Umrührsystem kann man ohne Probleme feuchtes Getreide, direkt aus der Ernte, in unseren Außensilos lagern und trocknen.

Möglich bis Schütthöhen von 7,5 m. Die Trocknung ist zu starten, sobald 0,5 bis 1 m. Getreide im Silo liegt.

Funktionsweise: Erwärmte Luft wird durch den vollperforierten Boden durch das Getreide gedrückt. Die unteren Getreideschichten werden getrocknet. Zur gleichen Zeit wird das Getreide mit 2 bis 5 Umrührschnecken vollständig umgerührt.

Die Fegeschnecke bewegt sich langsam im Silo Während die Umrührschnecken sich hin und zurück auf dem Rührbalken bewegen. Damit wird der maximale Rühreffekt zu erzielen.

- Trocknung in Lagersilos
- Gleichmäßige Trocknung
- Hohe Leistung
- Einfache Bedienung
- Gleichmäßige Verteilung im Silo
- Minimale Wartung
- Geprüftes, patentiertes System
- Einfache Konstruktion und Aufbau
- Vollständige Vermischung der verschiedenen Getreidesorten
- Minimaler Arbeitseinsatz und -verbrauch

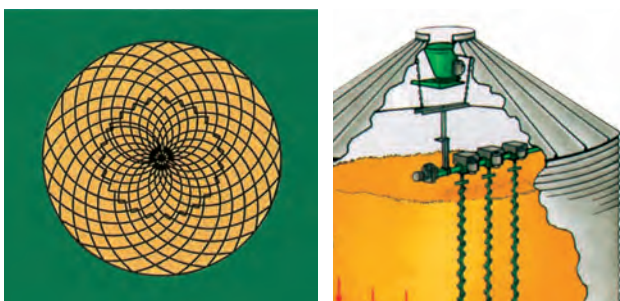

Alle Komponenten haben eine CE-Zulassung und werden bei Sukup's eigene Werkstatt vormontiert und getestet.

▶ Gebläse und Heizung

Das Gebläse muss dazu im Stande sein, die Luft durch die Getreideschicht zu pressen. Als Heizquelle können alle Typen Heizungen, die auch für Flachlager verwendet werden, benutzt werden: Öl, Gas, heißes Wasser u.a.

▶ Getreideverteiler

Um eine effektive und gleichmäßige Verteilung des Getreides bei der Befüllung im Silo zu gewährleisten, wird ein Getreideverteiler direkt unter der Einlassöffnung oben im Silo montiert. Dieser Verteiler kann mittels Frequenzumrichter stufenlos eingestellt werden, damit das Getreide gleichmäßig und homogen im ganzen Silo verteilt wird.

▶ Umrührsystem

Die Anlage besteht aus einem waagrecht umlaufenden Rührbalken mit 2 bis 5 senkrecht montierten Rührschnecken, die dafür sorgen, dass das Getreide gründlich umgerührt und mit der zugeführten Warmluft wird. Eine gleichmäßige Trocknung des Getreides gewährleistet.

Die Luftstrom wird durch die Umrührung bis zu 33% erhöht. Durch das Umrühren des Getreides werden nicht nur ‚nasse‘ Stellen im Silo vermieden, sondern auch verschiedene Getreidearten – z. B. Gerste und Weizen – gründlich vermischt.

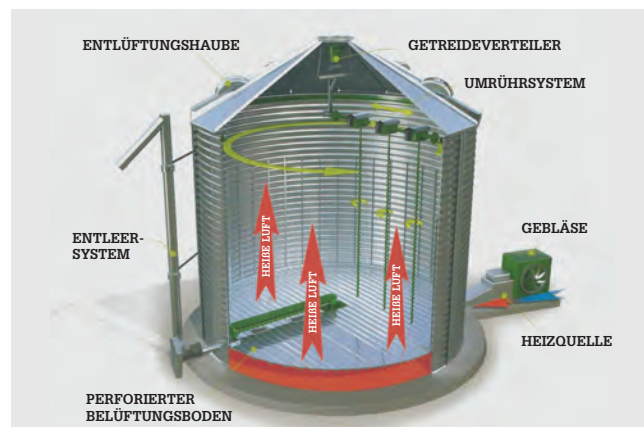



▶ Entleersystem

Das Sukup Entleersystem für Entleerung Stahlsilos besteht aus: Eine Austragsschnecke mit Antriebsstation, einem Zenterauslauf mit Schieber, mehreren Zwischenausläufen, die von Außen bedient werden, und einer Restentleerungsschnecke.

Antriebsstation in 3 Modellen lieferbar:

Die Austragung kann waagrecht, mit einer Steigung von 25° oder senkrecht erfolgen. Mit der senkrechten Entleerschnecke können die Fahrzeuge beladen werden.

Außer der Austragsschnecke wird eine Fegeschnecke eingesetzt, die eine fast 100 % Siloentleerung ermöglicht.

Entleersystem ▼

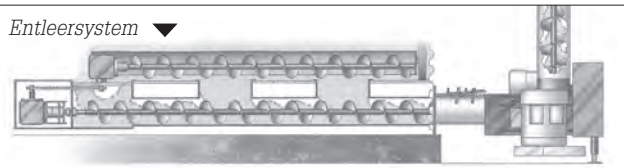

- Flexibler Aufbau
- Für Silos mit 4,6 bis 32,0 m Durchmesser verfügbar
- Lieferbar in 6" (152 mm), 8" (203 mm), 10" (254 mm) und als Industriesystem mit 302 mm.
- Kapazitäten sind 35, 65 und 100 Tonnen/Stunde

▶ Sukup HD-Böden

Sukup HD-Böden ist mit halbiertem Abstand zwischen die Versteifungen geliefert, die ein deutlicher stärkerer Boden als traditionelle Belüftungsböden ergibt.

Alle Sukup HD-Böden ist mit verbessert Lichtung beim Gebläse-Eingang, so dass einer niedriger Luftwiderstand erreicht sind und einen bessere Belüftung des Getreide als Ergebnis.

Die HD-Böden sind mit Ø2,39mm und Ø1,27mm Perforierung verfügbar, für Getreide und Raps geeignet.

SuperWave™ Supports ▼

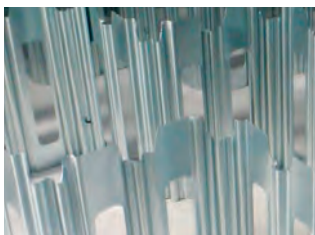

Sukup HD-Böden ▼

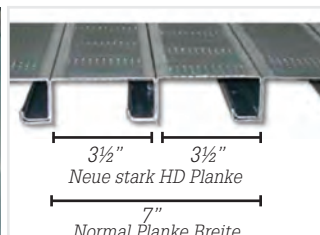

▶ Siloentleerung

- Die Austragungsschnecke wird gestartet und der Zenterauslauf wird durch die Fernbedienung geöffnet. Wenn kein selbständiges Nachlaufen mehr erfolgt, bleibt im Silo ein Getreiderest stehen.
- Die Zwischenausläufe werden mit der Fernbedienung, manuell, geöffnet, wobei das Getreide über die Fegeschnecke ausläuft.
- Die Fegeschnecke wird dann gestartet. In nur einem Umlauf der Fegeschnecke über den Siloboden ist das Silo fast 100% entleert.
- Sukup Entleersystem ist Standard mit extra großem Not-Auslauf bei dem Silocenterauslauf geliefert.

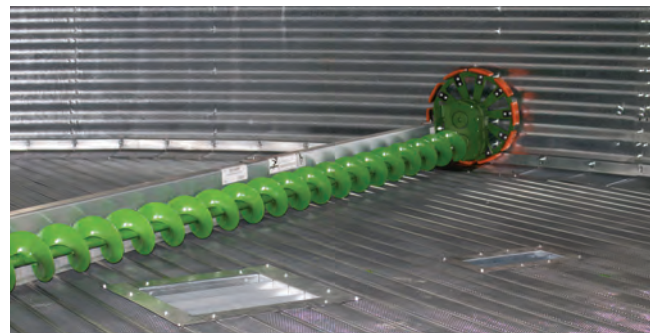

Sukup Fegeschnecke mit Standardrädern ▼

Die Fegeschnecke kann auch mit Extra reduzierten Geschwindigkeit an dem Antriebsrad geliefert werden, Auswechslung 16:1 ▼



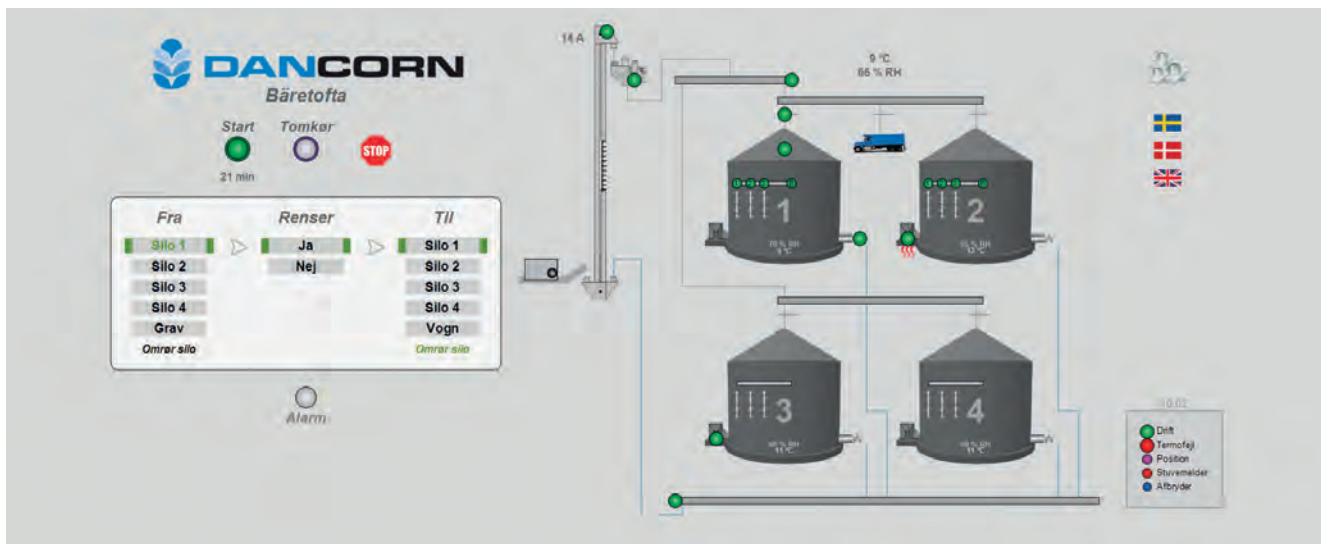

Sukup Schaltkasten für Siloanlagen

Ein kundenangepasste Schaltkasten ist ein wichtiger Teil einer Sukup Siloanlage. Unsere Schaltkästen sind lieferbar für Siloanlagen aller Größen – von der einfachsten Anlage mit nur einem Silo bis zu großen, komplexen Prozessanlagen. Um einen einfachen und sicheren Start der Anlage zu gewährleisten werden alle Schalttafeln vor der Lieferung durchgetestet. Alle Schalttafeln sind nach den geltenden Normen ausgelegt.

Sukup Schalttafeln:

- Standard Schaltkasten für eine kleine Anlage.
- PLC / PC Lösungen für alle Siloanlagen mit mehreren Silos inkl. Fördertechnik mit dem Bedarf an Überwachung und Überblick.

Standard Schalttafel für Trocknungssilo. Mit Starter für Gebläse, Getreideverteiler, Umrührsystem, Entleersystem und die Möglichkeit, den Starter für 3 externe Motoren einzubauen. Inkl. Zeitsteuerung von Umrührsystem und Entleersystem und die Möglichkeit die Wärmequelle zu steuern.

Standard Schalttafeln für eine kleinere Anlage

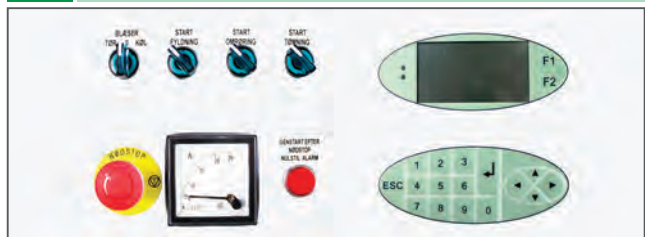

Display mit gutem Überblick

Touchscreen für die Schalttafeln für die Sukup Siloprojekte sind erhältlich in vielen Größen dem Kundenbedarf angepasst. Das große Schirmbild bietet Ihnen einen guten Überblick über die verschiedenen Funktionen der Siloanlage.



Siloprojekt mit Häuschen für Schaltanlage usw. So platziert das man von dort alle Systeme überblicken kann.



PC/PLC Steuerungen für große Anlagen mit Touch-Screen mit Touchscreen zur Steuerung und Überwachung der gesamten Anlage.

Gesamtüberblick der ganzen Anlage. Enthält Schalter für alle Motoren der Anlage. Betriebsflow wird angezeigt und von der Benutzerschnittstelle gestartet.

Mit unseren Schaltkästen haben Sie die Möglichkeit:

- Zusätzliche und mehr detaillierte Übersichten zur Steuerung der Teilprozesse der Anlage abzurufen
- Historische Betriebsdaten abzulesen
- Temperaturüberwachung der Lagersilos einzubauen
- Fernbedienung und Überwachung der Anlage von Ihrem Büro über das Internet
- Fehlersuche, Wartung und Programmaktualisierung über das Internet



Sukup Trichtersilos

- Amerikanisches Qualitätssilo
- Durchmesser von 4,57 bis 10,97 m
- Größen von 59 bis 1.730 Tonnen Weizen
- Rauminhalt von 78 bis 2.277 m³
- 45°/ 60° Silotrichter

Extra Zubehör:

- Kräftiger Roller-Gate Auslaufschieber
- Außenleiter mit Rückenschutz
- Dachleiter bis zur Silospitze
- Inspektionsluke in der Dachplatte
- Inspektionsluke in der Seitenwand
- Inspektionsluke im Kegel

Sukup Trichtersilo als Nasszelle vor einem Getreidetrockner, Auslieferungssilo und selbstentleerendem Lagersilo sehr gut geeignet.

Das Trichtersilo ist aus verzinktem Blech hergestellt um eine lange Lebensdauer zu gewährleisten. Das Silo wird mit Topring geliefert, auf dem ein Industriedeckel montiert werden kann für Förderanlage oder Laufsteg.

Der von Zahnstange gesteuerten Roller-Gate Auslaufschieber des Trichtersilos hat mit einer Höhe von 78 cm genug Platz für die Montage einer Förderanlage.



Zusatzausrüstung

Standard Entlüftungshauben auf dem Silodach, Industriedeckel und Vollmelder auf dem Trichtersilo.



Größen – Silos

Durchmesser

Schüttgewicht 0,76 Tonne/m³. Mit Zuschlag von max. 6 % für Komprimierung in höheren Getreideschichten.
Alle Kapazitäten erfordern Nachfüllung nach Trochnung in Silo.

Silo diameter (m)	7,32	9,14	10,97	12,80	14,60	16,41	18,24
-------------------	------	------	-------	-------	-------	-------	-------

Seitenhöhe 6,73 m

Typ	2406	3006	3606	4208	4806	5406	6006
Silo Totalhöhe	8,93	9,47	10,11	10,64	11,17	11,79	12,34
Max. Inhalt (Tonnen)	246	393	578	803	1069	1391	1751
Mit Belüftung (Tonnen)	235	376	554	770	1026	1336	1684
Mit Trocknung (Tonnen)	194	302	435	592	770	963	1142

Seitenhöhe 7,85 m

			DIN Geprüft	DIN Geprüft	DIN Geprüft		
Typ	2407	3007	3607	4207	4807	5407	6007
Silo Totalhöhe	10,05	10,59	11,23	11,76	12,29	12,90	13,46
Max. Inhalt (Tonnen)	283	451	663	917	1220	1581	1985
Mit Belüftung (Tonnen)	272	434	639	884	1177	1526	1919
Mit Trocknung (Tonnen)	230	359	518	705	917	1163	1379

Seitenhöhe 8,97 m

			DIN Geprüft	DIN Geprüft	DIN Geprüft		
Typ	2408	3008	3608	4208	4808	5408	6008
Silo Totalhöhe	11,17	11,71	12,35	12,88	13,41	14,02	14,58
Max. Inhalt (Tonnen)	320	510	745	1033	1369	1770	2220
Mit Belüftung (Tonnen)	309	493	721	1000	1326	1717	2153
Mit Trocknung (Tonnen)	266	416	601	818	1064	1355	1616

Größen – Trichtersilos

Durchmesser 4,57

Typ	1503	1504	1505	1506	1507	1508	1509	1510	1511
Trichtersilo Totalhöhe	7,85	8,69	9,80	10,92	12,03	13,15	14,26	15,38	16,49
Max. Inhalt (m ³)	78,2	97,5	116,7	136,0	155,2	174,5	193,8	213,0	232,3
Max. Inhalt (Tonnen)	59,5	74,1	88,7	103,3	118	132,6	147,3	161,9	176,5

Durchmesser 5,49

Typ	1803	1804	1805	1806	1807	1808	1809	1810	1811
Trichtersilo Totalhöhe	8,69	9,52	10,64	11,75	12,84	13,98	15,10	16,19	17,33
Max. Inhalt (m ³)	118,4	146,2	173,9	201,6	229,3	257,1	257,1	312,5	340,3
Max. Inhalt (Tonnen)	90,0	111,1	132,2	153,2	174,3	195,4	195,4	237,5	258,6

Durchmesser 6,40

Typ	2103	2104	2105	2106	2107	2108	2109	2110	2111
Trichtersilo Totalhöhe	9,42	10,26	11,37	12,49	13,60	14,72	15,83	16,95	18,06
Max. Inhalt (m ³)	169	206,7	244,5	282,2	320,0	357,7	395,5	433,5	471,0
Max. Inhalt (Tonnen)	128,4	157,1	185,8	214,5	243,2	271,9	300,5	329,2	357,9

Druckfehler und technische Fehler vorbehalten.

Obenerwähnte Tabellen ist noch ein Bruchteil von unserem Sortiment u.a. sind unsere Trichtersilos Auch mit einem Durchmesser von 24, 27 und 30 Fuss erhältlich. Fragen Sie nach andere Grössen oder sehen auf mehr auf www.sukup-eu.com





GEBLÄSE, ÖLÖFEN UND WÄRMETAUSCHER

Qualität, Stärke und Effektivität
– die notwendige Ausrüstung...



Gebläse

Gebläse Typ D

- Gebläsegrößen – 7,5 bis 37 kW
- Verzinkte Ausführung
- Hoher Nutzwert
- Geringerer Lärmpegel
- Niedriger Stromverbrauch
- Statisch und dynamisch ausgewuchtet
- Niedrige Eigenaufwärmung
- Große Luftmengen
- Ansauganschluss rechts oder links
- Waagerechter oder senkrechter Luftausblasstutzen

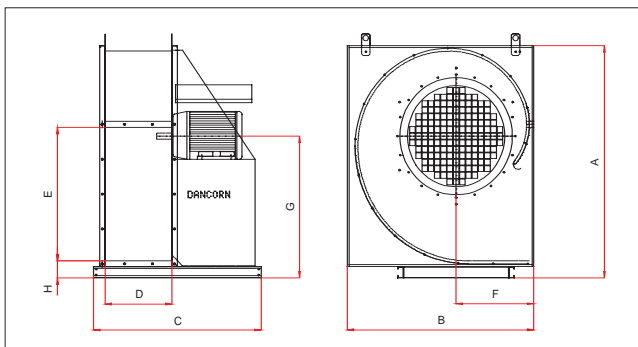
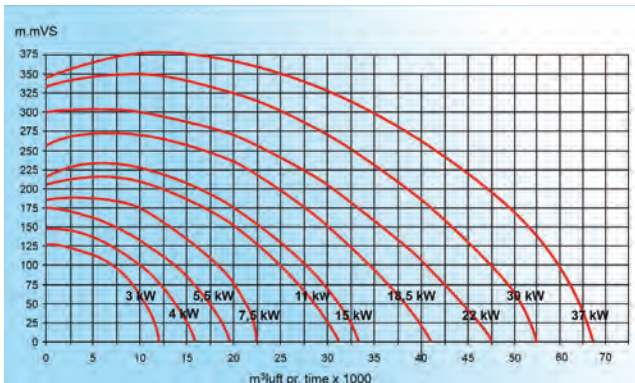

Gebläseserie Typ D

- ist entwickelt um eine große Luftmenge zu produzieren, mit der Fähigkeit, einen großen Gegendruck zu überwinden. Diese sind wichtige Voraussetzungen für die richtige Lagerung und Trocknung.
- Gebläserad und Ansaugstutzen sind durch die neueste Technologie entwickelt und sichern Ihnen ein Produkt mit hoher Leistung.
- ist ein Produkt von höchst modernem Design, damit das Gebläse in jeder Anlage leicht einzubauen ist.

Typ D ist eine kräftigste Konstruktion aus verzinktem Blech um eine lange Lebensdauer zu gewährleisten.

Die Maßskizze zeigt ein Gebläse mit Luftenlass von rechts.

Leistungen und Maße sind vom Lieferanten angegeben.

LEISTUNG UND DIMENSIONEN DER GEBLÄSEN:

Typ	D10	D15	D20	D25	D30	D40	D50
Motor 1500 Umdrehungen KW	7,5	11,0	15,0	18,5	22,0	30,0	37,0
Motor 1500 Umdrehungen PS	10,0	15,0	20,0	25,0	30,0	40,0	50,0
m ³ Luft bei 80 mm W.S.	19.000	27.000	32.000	37.000	44.500	54.000	62.000
m ³ Luft bei 120 mm W.S.	16.800	23.000	28.000	33.800	41.500	48.500	57.000
m ³ Luft bei 150 mm W.S.	14.000	20.000	25.000	31.200	38.300	46.000	53.000
A mm Höhe	1415	1580	1580	1780	1780	1940	1940
B mm Länge	1195	1320	1320	1425	1425	1660	1660
C mm Breite	1180	1210	1280	1245	1305	1400	1400
D mm Breite	450	480	550	515	575	560	630
E mm Höhe	820	920	920	1040	1040	1100	1100
F mm Länge	475	535	535	595	595	670	670
G mm Höhe Zentrum	855	980	980	1090	1090	1195	1195
H mm Höhe	90	120	120	120	120	130	130
Ansaugöffnung	Ø600	Ø700	Ø700	Ø800	Ø800	Ø800	Ø800
Gewicht einschl. Elektromotor	211	310	350	420	460	740	760



Wärmetauscher Typ VG-56 für Silotrocknung



Wärmetauscher

- Sichere Wärmequelle
- Mit Abwärmenutzung
- Keine offene Flamme
- Feuerverzinkte Ausführung
- Lange Lebensdauer
- Druckgeprüft bis 4 Atm / 9 Atm
- Ausnutzung von Strohverbrennung
- Unterschiedliche Einsatzgrößen

Mit dem Anschluss des Wärmeluftherzeugers an die Zentralheizungsanlage bekommt man eine sichere und günstige Wärmequelle.

Bei besonders großem Wärmebedarf oder bei Anforderungen an hohe Lufttemperaturen, können 2 Wärmeluftherzeuger serienmäßig eingesetzt werden. Doppelte Wärmeluftherzeuger werden z.B. auf Durchlaufrockner montiert.

Die im Schema erwähnten Wärmeleistungen sind richtungsweisend auf Grund der Unterschiede in Luftmenge, Pumpengröße, Rohrdimension, Rohrlänge usw.

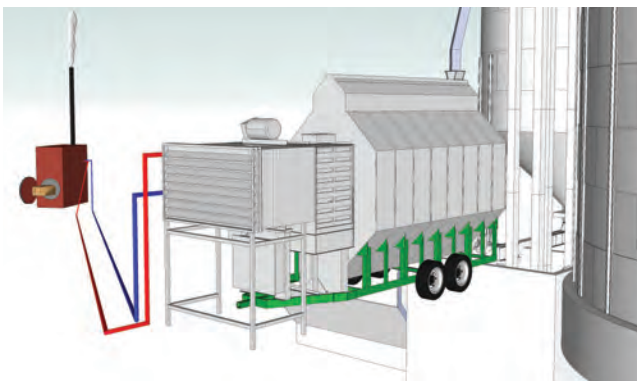

LEISTUNGEN UND MASSE DER WÄRMETAUSCHER:

Typ	Leistung (kW)	Dimensionen (mm)		Gewicht (kg)	Pumpengröße (L/min)	Vorlauf-temperatur (°C)	Luftflow (m³/St)
		Höhe	Breite				
VG-34	47	700	750	150	76	90	10.000
VG-36	70	1.050	750	240	114	90	10.000
VG-44	63	700	1.000	230	100	90	10.000
VG-46	95	1.050	1.000	305	152	90	10.000
VG-54	78	700	1.250	250	126	90	10.000
VG-56	122	1.050	1.250	375	190	90	10.000
VK-500	500	1.165	2.400	-	500	95	28.000
VK-600	600	1.500	1.580	-	500	95	35.000
VK-750	750	1.165	2.400	-	500	95	45.000
VK-900	900	2.000	2.000	-	500	95	56.000

Von obenstehenden Parameter berechnet.





Mobile Ölöfen

Einsatzgebiete:

- Getreidetrocknung
- Raumbeheizung
- Auftauen – Frostsicherung
- Austrocknung nach Stallreinigung
- Vorwärmen von Saatkartoffeln

▼ Ausrüstungspaket mit Schornstein (2 m), Regenschutz und Filterpaket.

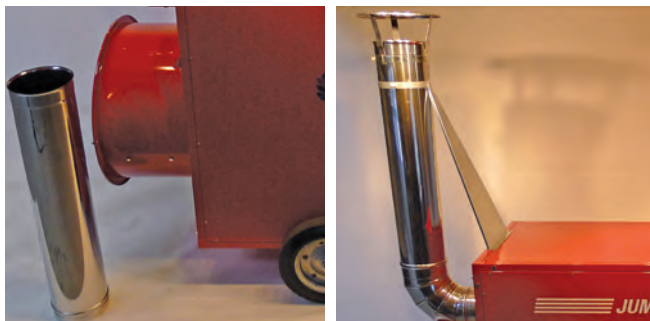

LEISTUNGEN UND MASSEVON SÖLÖFEN:

Typ	Brutto Leistungen	Brutto Leistungen	Netto Leistungen	Netto Leistungen	Luft Leistungen Verbrauch	Tank Kapazität	Brennstof	Gewicht	Länge	Breite	Höhe
	Kcal / St	kW / St	Kcal / St	kW / St	m ³ / St	Liter	Kg / St	Kg	mm	mm	mm
SE120	27.534	32	23.294	27	1.150	42	2,70	48	1215	440	670
SE200	47.318	55	42.350	49	2.000	65	4,64	80	1435	555	940
SE300	73.119	85	63.979	74	3.300	105	7,17	110	1740	690	1025
PH400	94.616- 64.533	110 - 75	85.155- 57.452	99 - 66	5.500	135	9,27- 6,33	149	1840	770	1220
Jumbo110	94.999	110,46	88.159	102,51	9.000	-	8,74	200	1.765	800	1.214
Jumbo145	124.455	144,72	115.992	134,87	12.000	-	11,45	254	1.905	890	1.354
Jumbo185	159.563	185,54	147.117	171,07	13.000	-	14,68	270	2.013	912	1.414
Jumbo235	202.715	235,72	186.498	216,86	17.000	-	18,65	351	2.245	982	1.584
Farm110	94.999	110,46	88.159	102,51	8.500	-	8,74	122	1.110	950	768
Farm145	124.455	144,72	115.992	134,87	11.000	-	11,45	158	1.220	1.080	838
Farm185	159.563	185,54	147.117	171,07	12.000	-	14,68	163	1.324	1.140	858
Farm235	202.715	235,72	186.498	216,86	16.200	-	18,65	233	1.514	1.310	938

Ausrüstungspaket mit Schornstein (2 m), Regenschutz und Filterpaket.



Indirekte Ölöfen Typ OKLIMA

Ölöfen, Typ Oklima, sind indirekte Heizungen. Die Wärme wird durch einen Wärmeaustauscher an die Trockenluft abgegeben, während die schädlichen Stoffe der Verbrennung durch den Schornstein abgeleitet werden.

Als Brennstoff für unseren indirekten Ölöfen kann Heizöl, Dieselöl oder Petroleum verwendet werden. Die Ölöfen erfordern einen 230/440 V Anschluss.

Der Ofen kann manuell oder mit Hilfe eines externen Signals von Hygrostat, Thermostat, Zeitschaltuhr oder Trocknersteuerung betrieben werden. Der Ofen kann mit Heizöl, vom eingebauten Tank (RSÖfen), versorgt werden oder an einen externen Tank angeschlossen werden.

Unsere indirekte Ölöfen vom Typ Oklima sind mit DAN-FOSS Automatik sowie mit Ölpumpe ausgerüstet. Die Brennkammer ist aus Edelstahl gefertigt, um eine lange Lebensdauer zu gewährleisten.



Sukup Europe GmbH, Beim alten Flugplatz 26, D-49377 Vechta

T. +49 (0) 4441 88 751 20, F. +49 (0) 4441 88 751 29, info@sukup-eu.com, www.sukup-eu.com



GETREIDEREINIGUNGS- UND FÖRDERANLAGEN

Qualität, Stärke und Effektivität
– die individuelle Lösung...





Projektzeichnung



Getreideförderung ist Logistik

Wir nehmen immer Bedarf des Kunden als Ausgangspunkt bei der Planung von der Getreideförderung. Dies gilt sowohl für neue Anlagen sowie auch bei Erweiterungen von existierenden Anlagen.

Wir haben keine Bindung an unseren Lieferanten. Deswegen bieten wir immer individuelle Lösungen von verschiedenen Lieferanten an.



SKANDIA
ELEVATOR





Fertig Anlage

► Eine Förderanlage wird der Aufgabenstellung angepasst

Und sind aus Standardelementen aufgebaut, die kombiniert in jeder Getreidetransportanlage einsetzbar sind. Sie sind bei Leistungen von 20 und 40 T/St trotz kleinen Außenmaßen sehr effektiv. Eine einfache und schnelle Montage ist möglich, da alle Verbindungen und Flanschen optimal aufgebaut sind.

- Verzinkte Ausführung
- Einfache Montage
- Lange Haltbarkeit
- Einfache Anpassung der Elevatorhöhe
- Kapazitäten von 20 - 600 T./St.
- Niedrige Betriebskosten
- Erstklassige Qualität
- Servicefreundlich

Unsere Förderanlagen sind gut geeignet für die Förderung von Getreide, Erbsen, Raps, Pellets, Pulver und Futtermischungen. Sie zeichnen sich durch große Haltbarkeit, Betriebssicherheit und niedrigem Stromverbrauch im Verhältnis zu der Leistung aus.



▲ Eine Service Plattform für freistehende Becherelevatoren sowie Leiter mit Rückenbügel lieferbar.

► Förderband für Flachlagerung

Mit Kapazitäten von 20 bis 600 T./St. können wir die optimale Förderbandlösung liefern.

Der Bandförderer kann das Material in beiden Fahrrichtungen transportieren. Es besteht ebenfalls die Möglichkeit mit bis zu 30° Steigung zu fördern. Der Bandförderer ist für den schonenden Transport der meisten Materialien geeignet.



► Vorteile

- Modulsystem, flexible Lösungen mit Standardkomponenten.
- Niedrigem Stromverbrauch
- Sehr geeignet für Saargut
- Förderband für 60 und 80 T./St. ist verzinkt für Außenmontage
- Einweg- oder Zweiwegtransport

► Zubehör

- Abkippwagen, der auf dem Band in der Längsrichtung gerückt werden und auf beiden Seiten des Bandes abkippen kann
- Einlauf, der auf dem Band beweglich ist
- Abdeckung und Staubabschirmung unter dem Band
- Geschwindigkeitswächter zur Kontrolle der Bandgeschwindigkeit
- Mehrere Einläufe auf einem Band
- Reinigungsvorrichtung für das Band



Reinigung und Sortierung

Korrekte Reinigung und sortierung erhöht in der Regel der Qualität, reduziert der Verschleiß des Fördersysteme, Verbessert die Einlagerung, erhöht der Futterqualität und erhöht die Verkaufspreis deiner Ernte.

SUKUP EUROPE bietet Standard und Kundenspezifische lösungen für Reiniung und Sortierung an. Unten finden Sie Beispiele dass auch Ihre Erntequalität sichern kannst.

DC Remover- Vorreiniger

Der "DC Remover" beseitigt Staub und Spreu aus dem Getreide.
Er ist einfach zu installieren, wegen seinem Kompakten Einbaumaßen.
Der Preis sind Attraktiv und ist bis zu der Kapazität auf 150 t/Std. lieferbar.

DC Remover ▼



KDC 4000/8000 Siebreiniger

Mit der KDC Siebreiniger bekommen Sie ausserdem die Eigenschaften von der Vorreiniger dass als Standard eingebaut ist, auch eine gute Vorreinigung auf größere Fremdkörper sowie der möglichkeit für Sortierung auf Braugerste und Saatgut.
Der Konstruktion ist Kompakt und ist bis zu der Kapazität auf 80 t/Std. Lieferbar.



PULCO Vorreiniger

OMEGA Siebreiniger

PULCO Vorreiniger

Der PULCO Vorreiniger ist für reinigung von Staub und leichte Fremdkörper von des Getreide geeignet.
Durch der Kräftige Konstruktion ist er für größere Anlagen gut geeignet und mit der eingebauten Streuvorrichtung sichert er den besten möglichen Vorreinigung des Getreide.
Der PUCLO Vorreiniger ist bis zu der Kapazität auf 300 t/Std. lieferbar.

SIGMA Zentrifugal Siebreiniger

Der SIGMA Reiniger ist eine Industrielle Senkrecht stehende Siebreiniger in der Kombination mit Industrielle Vorreinigung.
Der SIGMA macht wenig Geräusch im Betrieb und ist Kräftig konstruiert für größere Anlagen, wo gut Reinigung und Sortierung mit hoch Leistung angefragt ist, sehr gut geeignet.
Kapazität bis zu 220 t/Std.

OMEGA Siebreiniger

Der OMEGA Reiniger ist eine hoch qualitäts Reiniger, dass im kombination mit separatem Vorreinigungsmodul und eine Anzahl bewegliche Siebe, den Qualität bei entweder Vorreinigung und Feinreinigung sichern. Sortierung auf dem Größe des Getreides ist noch eine Eigenschaft wo gut Qualität auf Saatgut und Braugerste gewünscht ist.

Kapazität bei Vorreinigung bis zu 300 t/Std.
Kapazität bei Feinreinigung bis zu 50 t/Std.



◀ KDC 4000/8000 Siebreiniger

Druckfehler und technische Fehler vorbehalten.



Sukup Europe GmbH, Beim alten Flugplatz 26, D-49377 Vechta

T. +49 (0) 4441 88 751 20, F. +49 (0) 4441 88 751 29, info@sukup-eu.com, www.sukup-eu.com



FÖRDERSCHNECKEN

Qualität, Stärke und Effektivität

– Schnecken und Förderung für Ihre Ernte...





Die Förderschnecke die Berge versetzt...

Geliefert mit praktischem, mechanisch angetriebenem, schwenkbarem Trichter und einem breiten Fahrgestell, welches einen stabilen Betrieb sichert.

Die Höhe der Schnecke kann leicht mit Hilfe der Schlepperhydraulik reguliert werden.

- Kanadische Qualitätsschnecke mit der weltgrößten Leistungen
- Für Schlepperantrieb
- Erprobte Konstruktion
- Verwendbar auf mehreren Höfen
- Niedrige Betriebskosten
- Ideal zur Auffüllung von großen Getreidelagern und Außensilos

Kapazität

MKX 80:	bis zu 110 Tonnen Weizen/St. (8" = 203 mm)
MKX 100:	bis zu 160 Tonnen Weizen/St. (10" = 254 mm)
MKX 130:	bis zu 280 Tonnen Weizen/St. (13" = 330 mm)
MKX 160:	bis zu 550 Tonnen Weizen/St. (16" = 406 mm)

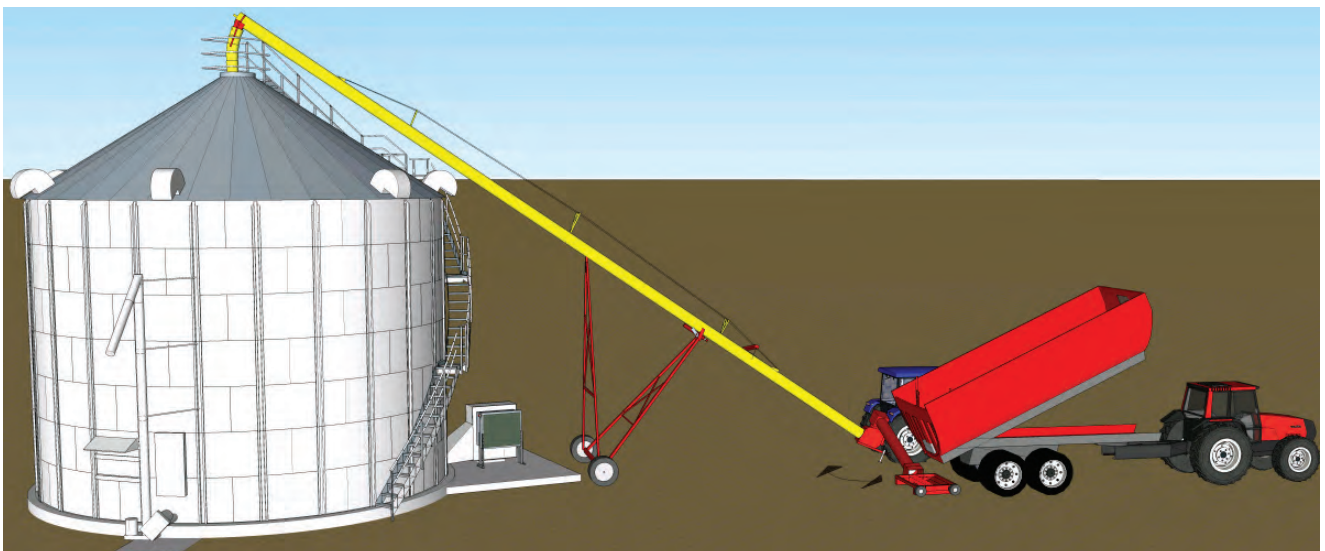



MKX Schnecke

TYP	LÄNGE (m)	LEISTUNG PTO-ps	MASSE IN MM (am Niedrigsten/am Höchsten)		
			A	B	
MKX 80 X 71	21,5	50	3800 / 14140	10200 / 8250	
MKX 100 X 63	18,9	60	3500 / 12300	7800 / 9100	
MKX 100 X 73	21,9	70	3800 / 14400	8700 / 10800	
MKX 100 X 83	24,9	80	3500 / 16500	9800 / 12900	
MKX 130 X 74	22,2	130	3500 / 12300	7800 / 9100	
MKX 130 X 84	25,2	140-160	3800 / 14400	8700 / 10800	
MKX 130 X 94	28,2	150-170	3500 / 16500	9800 / 12900	*
MKX 130 X 114	34,2	170-190	3800 / 14400	8700 / 10800	*
MKX 160 X 85	25,5	180	3300 / 10800	6500 / 7800	*
MKX 160 X 105	31,5	210	3500 / 12300	7800 / 9100	*
MKX 160 X 125	37,5	230	3800 / 14400	8700 / 10800	*

Komplette Schnecke inkl. breites fahrwerk, einschwenken und PTO. Exkl. Flexauslauf.

*) Nicht Standard lagervare - längere Lieferzeiten sind zu erwarten.



Maßskizze für MKX Rohrschnecken ▼

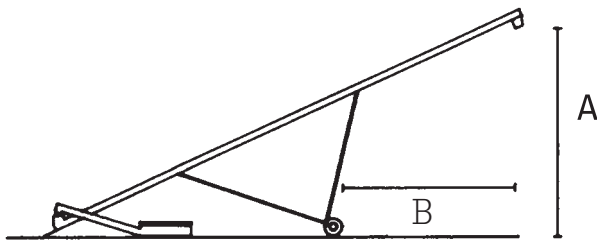

Zubehör für MKX Schnecken

Flexibler Kunststoffauslauf: 8-10", 5- Teilig, Länge: 900 mm

Flexibler Kunststoffauslauf: 13", 5- Teilig, Länge: 1250 mm

Flexibler Kunststoffauslauf: 16"

Kegelförmiger Spezialauslauf Ø160-Ø300 für 6", 8", 10" & 13" Auslauf





Starke Mobilschnecke

- Flexibel
- Kanadische Qualitätsschnecke mit der weltgrößten Leistung
- Für Schlepperantrieb
- Preisgünstig
- Ideal zur Auffüllung von großen Getreidelagern und Außensilos



Kapazität

SCHNECKE	15°	30°	40°
DURCHMESSER	STEIGERUNG	STEIGERUNG	STEIGERUNG
8" (203 mm)	70	53	45
10" (254 mm)	120	92	78
13" (330 mm)	160	120	104

Maßskizze für WR Rohrschnecken ▼

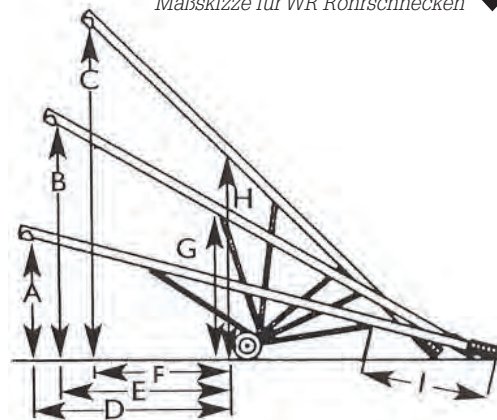

Die Kapazitäten können wegen die Schutzgitter variieren.

LÄNGE	A	B	C	D	E	F	G	H	I
26' / 8,0 m	1950	3840	5450	3270	2870	2200	2350	3440	2080
31' / 9,5 m	2330	4590	6530	4170	3640	2810	2680	3890	2330
36' / 11,0 m	2740	5270	7550	4930	4320	3390	3040	4350	2700
41' / 12,5 m	2910	6130	8680	5670	4960	3840	3490	4960	3090
51' / 15,5 m	3610	7600	10640	7020	6130	4810	4300	6040	3890
61' / 18,5 m	3540	8610	12460	8310	7400	5770	5220	7370	4910
71' / 21,5 m	3890	10030	14290	9620	8540	6840	5970	8360	5600

Die Schnecke wird unmontiert in einem Transportrahmen geliefert.



WR Schnecke

WR Trichtermöglichkeiten



WR Elektromotor oder Schlepperantrieb



Auslauf und Stützenrad

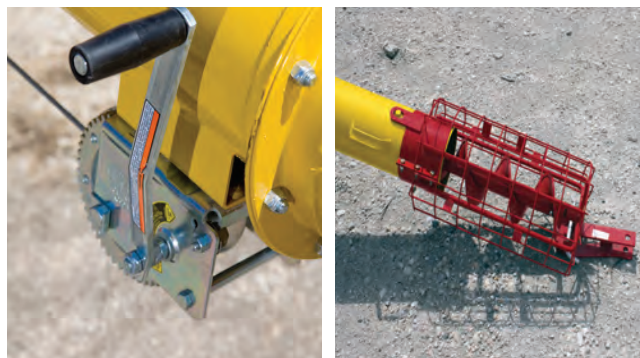

TYP	DURCHMESSER	LÄNGE	MOTOR	
WR 80x26	8" (203 mm)	8,0 m	5,5 kW	
WR 80x36	8" (203 mm)	11,0 m	7,5 kW	
WR 80x41	8" (203 mm)	12,5 m	7,5 kW	
WR 80x51	8" (203 mm)	15,5 m	11,0 kW	
WR 80x61	8" (203 mm)	18,5 m	11,0 kW	
WR 80x71	8" (203 mm)	21,5 m	15,0 kW	
WR 100x31	10" (254 mm)	9,5 m	11,0 kW	
WR 100x41	10" (254 mm)	12,5 m	15,0 kW	
WR 100x51	10" (254 mm)	15,5 m	18,5 kW	
WR 100x61	10" (254 mm)	18,5 m	18,5 kW	
WR 100x71	10" (254 mm)	21,5 m	22,0 kW	
WR 130x31	13" (330 mm)	9,5 m	18,5 kW	*
WR 130x36	13" (330 mm)	11,0 m	22,0 kW	*
WR 130x41	13" (330 mm)	12,5 m	22,0 kW	*

Zubehör für WR schnecke

Stützenrad – Satz für 8", 10" & 13" WR

Kegelförmiger Spezialauslauf Ø160-Ø300 für 6", 8", 10" & 13"

Kunststoffeinlauf. Höhe 50 cm x Durchm. 125 cm

Trichter 35 gr. für 8", 10" & 13" WR 92X92 cm

PTO-Satz für WR 80x51 und kleiner

PTO-Satz für WR 80x61 und größer

Flexibler Kunststoffauslauf: 8", 10" & 13"

Geliefert inkl. elektromotor und Steuerkasten.

*) Nicht Standard lagervare - längere Lieferzeiten sind zu erwarten.





Preisgünstige Schnecke mit Kapazität

Eine Rohrschnecke besteht aus einer Grundsektion (A) mit Auslauf und Antriebsstation, Verlängerungen (B) in 3 Längen lieferbar und Untersektion mit Einlaufkorb oder Einlauftrichter (c).

TYP	MAX KAPAZITÄT			
	0°	15°	35°	45°
6" - 152 mm	34	29	22	18
8" - 203 mm	60	51	39	33
10" - 254 mm	102	87	66	56
13" - 330 mm	162	138	105	89

Die Kapazitäten können wegen der Schutzgitter variieren.

6" (152 MM) SCHNECKE	MOTOR GRÖSSE
Rohrschnecke typ UT 6" x 5,0 m	1,5 kW
Rohrschnecke typ UT 6" x 6,5 m	2,2 kW
Rohrschnecke typ UT 6" x 8,0 m	3,0 kW
Rohrschnecke typ UT 6" x 9,5 m	4,0 kW
Rohrschnecke typ UT 6" x 11,0 m	4,0 kW
Rohrschnecke typ UT 6" x 12,5 m	5,5 kW
Rohrschnecke typ UT 6" x 14,0 m	5,5 kW
Rohrschnecke typ UT 6" x 15,5 m	7,5 kW
10" (254 MM) SCHNECKE	MOTOR GRÖSSE
Rohrschnecke typ UT 10" x 5,0 m	3,0 kW
Rohrschnecke typ UT 10" x 6,5 m	4,0 kW
Rohrschnecke typ UT 10" x 8,0 m	5,5 kW
Rohrschnecke typ UT 10" x 9,5 m	7,5 kW
Rohrschnecke typ UT 10" x 11,0 m	7,5 kW

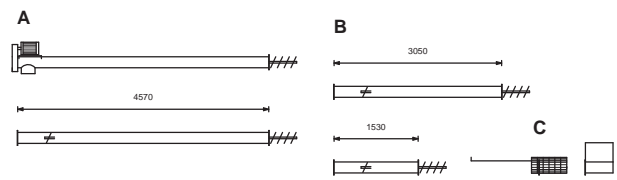

Die Schnecke wird unmontiert geliefert.

Die UT Schnecken werden als Standard mit Basislager, Einlaufkorb mit Kapazitätsklappen und Aufhängungsbeschlägen geliefert.

8" (203 MM) SCHNECKE	MOTOR GRÖSSE
Rohrschnecke typ UT 8" x 5,0 m	3,0 kW
Rohrschnecke typ UT 8" x 6,5 m	3,0 kW
Rohrschnecke typ UT 8" x 8,0 m	4,0 kW
Rohrschnecke typ UT 8" x 9,5 m	5,5 kW
Rohrschnecke typ UT 8" x 11,0 m	5,5 kW
Rohrschnecke typ UT 8" x 12,5 m	7,5 kW
Rohrschnecke typ UT 8" x 14,0 m	7,5 kW
Rohrschnecke typ UT 8" x 15,5 m	11,0 kW
Rohrschnecke typ UT 8" x 17,0 m	15,0 kW
Rohrschnecke typ UT 8" x 18,5 m	15,0 kW
13" (330 MM) SCHNECKE	MOTOR GRÖSSE
Rohrschnecke typ UT 13" x 6,5 m	15,0 kW
Rohrschnecke typ UT 13" x 8,0 m	18,5 kW
Rohrschnecke typ UT 13" x 9,5 m	18,5 kW
Rohrschnecke typ UT 13" x 11,0 m	22,0 kW
Rohrschnecke typ UT 13" x 12,5 m	22,0 kW

*) Nicht Standard lagervare - längere Lieferzeiten sind zu erwarten.



Zubehör für UT Rohrschnecken

Flexibler Kunststoffauslauf: 6"	Länge 90 cm 5-Teililig
Flexibler Kunststoffauslauf: 8-10"	Länge 90 cm 5-Teililig
Flexibler Kunststoffauslauf: 13"	Länge 125 cm 5-Teililig
Drahtseilabsteifung für 6", 8" & 10" UT Schnecke	
Extra Aufhängungsbeschläge 6", 8", 10" & 13" UT	
Kunststoffeinlauf	Höhe x Durchm. 50 cm x 125 cm
Groß kunststoffeinlauf für 13" Schnecke	
Einlauf für Schneckenfuß einschl Lager für 6", 8" & 10" Rohrschnecke	
Deckel für 6" & 8" Einlauftrichter Ø200	
Deckel für 10" Einlauftrichter Ø250	
Kegelförmiger Spezialauslauf Ø160-Ø300 für 6", 8", 10" & 13" Auslauf	
Einlauftrichter für Schneckenfuß inkl. Lager für 6", 8" & 10"	

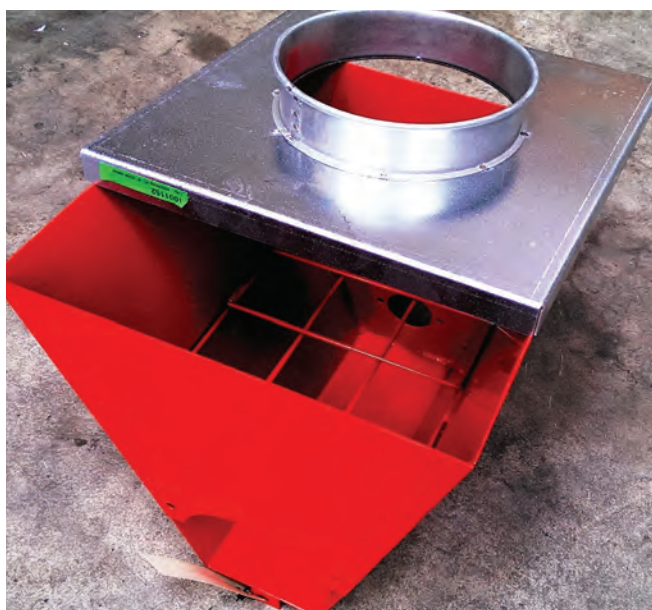



Typ B-16 für Montage auf der Heckklappe Ihres Transportwagen

Mit einer Westfield Getreide- und Düngerschnecke auf Ihrem Transportwagen können Sie schnell und einfach große Mengen von Getreide und Dünger handhaben. Die Schnecke wird ganz schnell mit einem einzigen Montagbolzen – und ohne Werkzeug – montiert.

Einfach Zusammenzufalten für Transportstellung inkl. Ölmotor, Elektrobedient Start/Stopp auf Teleskoprohr montiert.

Fernbedienung wird mitgeliefert.

Kapazität:

25 - 30 T/St.

Dimensionen:

Länge ausgeklappt: 4,7 m
Rohrdurchmesser 6" (Ø152 mm)



Druckfehler und technische Fehler vorbehalten.



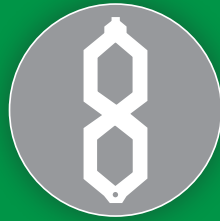

TROCKNUNGSANLAGEN

Qualität, Stärke und Effektivität

– die meist flexiblen und effektivsten Trocknungsanlagen auf dem Markt...





► Mobiler Durchlaufrockner

- Kapazitäten bis zu 45 T / St.
- Plug and play, wird betriebsbereit geliefert
- Geeignet für alle Erntetypen
- Flexibel
- Einfache und sichere Reinigung
- Einfacher und vollautomatischer Betrieb
- Zukunftsgesichert – kann zu Stack Trockner erweitert werden

Die Trockner ist mit QuadraTouch-/QuadraTouch Pro Steuerung geliefert, abhängig von der Modell ▼

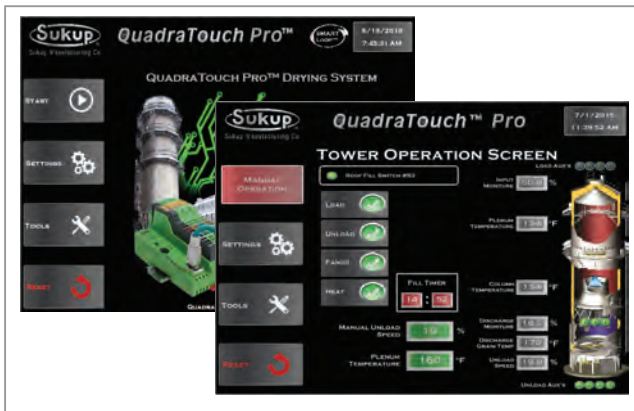

► Was macht den Unterschied?

- Der einzige Trockner auf dem Markt mit doppelten Austragswalzen für eine homogene und sanfte Trocknung
- Neue logisch aufgebaute Bedienung, wobei Einfachheit und Benutzerfreundlichkeit im Mittelpunkt stehen.
- Kontinuierliche Messungen des Wassergehalts im Getreide zur Steuerung des Trockners.
- Große Einsparungen dank der niedrigen Installations- und Betriebskosten
- Getreidewender im Stack Trockner sichert optimale Qualität
- Erhältlich mit Warmluftzeuger für zusätzliche Energieeinsparung.



Andere Trockner

- Das ganze Material bewegt sich mit der gleichen Geschwindigkeit was dazu führt das das Getreide an der Innenwand effektiv getrocknet wird.
- Die Geschwindigkeit vom Auslaufsystem ist in Relation zu einer Durchschnittstemperatur des Getreides.
- Eine Walse pro Seite.



Sukup
Solution™

- Das wärmere und trockenere Getreide auf der Innenseite wird schneller durch den Trockner geführt weil 4 Walsen vorhanden sind.
- Die Geschwindigkeit der Walsen wird von Messungen des aktuellen Wassergehaltes gesteuert

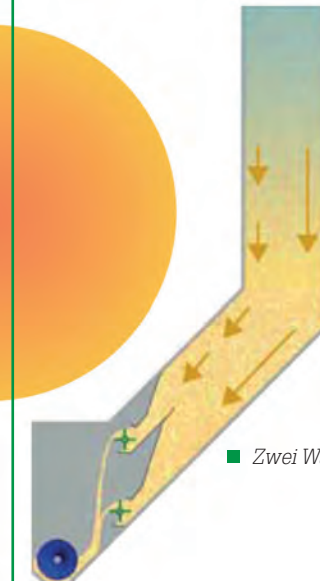

- Zwei Walsen pro Seite.





▲ DC 12 Mobiltrockner mit Axialgebläse



Stack Trockner

- Kapazitäten von mehr als 100 T/h
- Für alle Sorten geeignet
- Kann mit 2 oder 3 Modulen geliefert werden
- Die Module sind vom Werk fertigmontiert.
- Das gleiche Fördersystem wie bei den Mobiltrocknern.
- Das gleiche "OudraTouch Pro" Steuerungssystem wie bei dem Mobiltrockner.
- Getridewender "Grain Cross-over" System ist Standardausrüstung bei den Stacktrocknern. Sichert eine gleichmässige Kapazität.



2 Modul Stack Trockner mit Kapazität bis zu 78 T./St.
3 Modul Stack Trockner mit Kapazität bis zu 117 T./St.

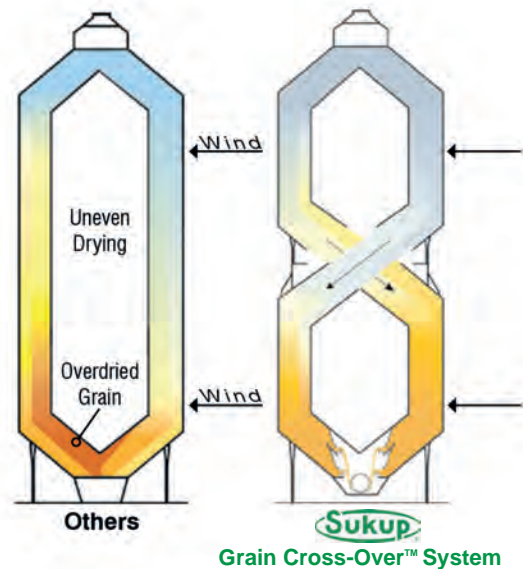

Grain Cross-Over™

- Der innere und wärmere Teil des Getreides in dem Obersten Modul wird von den Getreidewendern an die Aussenseite des Trockners transportiert.
- Übertrocknung wird dadurch vermieden.
- Um gleichmässig Trocknen und Qualität zu sichern.



▶ Turm Trockner

Sukup projiziert und liefert eine Linie mit dem industriellen Turm Trockner.

▶ Vorteile der Turm Trockner

- Effektiver und einfacher Aufbau
- Große Trocknungskapazität, 30 T/St. - 200 T/St.
- Geeignet für Trocknung der meisten Erntesorten wie Raps, Weizen und Mais
- Energieeinsparend
- Sehr geräuscharm
- Perforierte Außenplatten und Schrauben in Edelstahl
- Zwei Reinigungsluken pro Panel in der Getreidewender Sektion sichert eine leichte Reinigung
- Motoren von hoher Qualität und in ATEX-Ausführung
- Wärmerückgewinn ist Standard und sichert einen energiefreundlichen Trocknungsprozess
- Die Quadra Touch Steuerung ist benutzerfreundlich und sichert einen effektiven Betrieb des Trockners
- Zugangswege von den Plattformen erlaubt einfache Reinigung
- Maxon Brenner in Industrieausführung sind Standard
- Zugangswege von den Plattformen gestattet einen einfachen Zutritt zur Reinigung und Wartung im Trockner
- In den Getreidekammern rücken die Getreidewender das Getreide von Innen nach Außen ungefähr halbwegs in dem Trocknungsprozess – dadurch wird ein homogener Wasser-prozent und Temperatur im getrockneten Getreide gewährleistet
- In-Line Barry Blower ein Zentrifugalgebläse in Industrie-qualität ist Standard
- Die Konstruktion und Platzierung der Gebläsen sichert einen sehr geräuscharmen Betrieb. Das spezialkonstruierte Entleer-system sichert eine homogene Entleerung des Trockners. Kontinuierliche Messungen des Wassergehalts im Getreide sichert eine genaue und automatische Kontrolle des Wasser-gehalts im Getreide.
- Brennstofframpe ist mit Siemens und Maxon Komponenten ausgerüstet und selbstverständlich vollständig moduliert für eine einfache Einstellung der Trockner lufttemperatur.

▶ Kapazitäten bis zu 200 T. / St.



▶ SMS und GSM Telefonmodem

GSM Telefonmodem arbeitet mit dem QuadraTouch™ zusammen – durch GSM Mobilservice gesteuert und bedient. Wenn der Trockner abschalten sollte, schickt der GSM Service einen Bescheid an einer vorausbestimmten Handynummer und notiert den Fehler.

Sie können auch zum Trockner Kontakt auf nehmen und den Trocknerstand ablesen, die Feuchtigkeit einstellen, die Entleerungsgeschwindigkeit und die Temperaturen ändern.



QuadraTouch™ ist ein PLC-basiertes System

Druckfehler und technische Fehler vorbehalten.



Sukup Europe GmbH, Beim alten Flugplatz 26, D-49377 Vechta

T. +49 (0) 4441 88 751 20, F. +49 (0) 4441 88 751 29, info@sukup-eu.com, www.sukup-eu.com



FLACHLAGERUNG

Qualität, Stärke und Effektivität

– 60 Jahre Erfahrung verpflichtet...





▶ Stahlsilosystem

- Feuerverzinkte Stahlplatten
- Silohöhen von 2,00 m bis 8,00 m
- Selbsttragende Konstruktion
- Einfache Reinigung
- Widersteht jeden Angriff von Schädlingen
- Einfache und schnelle Montage – geeignet für Eigenmontage.
- Robuste und flexible Konstruktion

Mit seiner einfachen, robusten Konstruktion kann dieses Silosystem ohne Probleme in neue sowie bestehende Gebäuden aufgebaut werden, und da das System selbsttragend ist, werden alle Druckkräfte vom Silo aufgenommen und keine Forderungen an die Druckwiderstandsfähigkeit des Gebäudes werden gestellt.

Alle Teile des Stahlsilos werden in angepaßten Maßen nach begutachteter Zeichnung geliefert, damit es nicht nötig ist, die Teile vor Ort anzupassen.



▲ Plankentor

▶ Pfostensystem

- Transportable und flexible Lösung
- Freistehend ohne Zugstangen o.g.
- Besteht aus gestrichenen H-Eisenpfosten in Gießkästen. Zwischen den Pfosten werden wasserfeste Furnierplatten mit Kantverstärkungen angebracht.
- Wandhöhe von 1,8 bis 4,2 Meter



▶ Hauptkanäle aus Holz

- Besteht aus stabilen Rahmen bekleidet mit Furnierplatten aus Hartholz
- Laufsteg über den Hauptkanal für einfache Aufsicht des Getreides
- Wird direkt auf ebenen Boden festgebolt ohne weitere Fundamente und Zugstangen
- Schnelle und einfache Montage
- Geeignet für den Eigenbau
- Breite des Hauptkanals: 92, 122 oder 150 cm
- Höhe des Hauptkanals: 245, 305 oder 366 cm





Runde Belüftungskanäle

- Feuerverzinkte Ausführung
- Große Genauigkeit in der Form und Tragfähigkeit
- Einfache Montage
- 1,5 - 2,0 mm Perforierung
- Preisgünstige Flachlagerlösung für Platzierung über den Boden

Der GP Kaltbelüftungskanal, teilperforiert oder komplett perforiert, ist ein universeller Kanal, der für alle Trocknungsaufgaben gut geeignet ist.

GP-900 Kaltbelüftungskanal ist für Kanallängen von 8 – 10 m in Saatgut und 10 – 12 m in Getreide geeignet (Trocknung).

GP-1600 Kaltbelüftungskanal ist für Kanallängen von 10 – 12 m in Saatgut und 12 – 18 m in Getreide geeignet (Trocknung).



Kanalabstand bei Trocknung: Getreide 100 cm. Saatgut 80 cm

	S-900	S-1600	S-2500
Höhe	24 cm	32 cm	40 cm
Breite	48 cm	64 cm	80 cm
Länge	92 cm	92 cm	92 cm
Wirksame Länge	85 cm	85 cm	85 cm

Befahrbare Belüftungskanäle

- Befahrbar, für eine Belastung von 10-14 Tonnen Achsendruck
- Schnelle Befüllung und Entleerung
- Auch gut für Raps und Grassaatgut ohne Jute
- Geeignet für Eigenbau
- Mit Gießkästen erhältlich
- Lieferbar mit Schlitzfenstern oder komplett perforiert

Bei der Befüllung mit der Ernte ist es möglich die Kanäle in der Flachlagerung mit dem Wagen direkt zu befahren und abzukippen, und danach die Ernte mit einem Frontlader zu schieben.

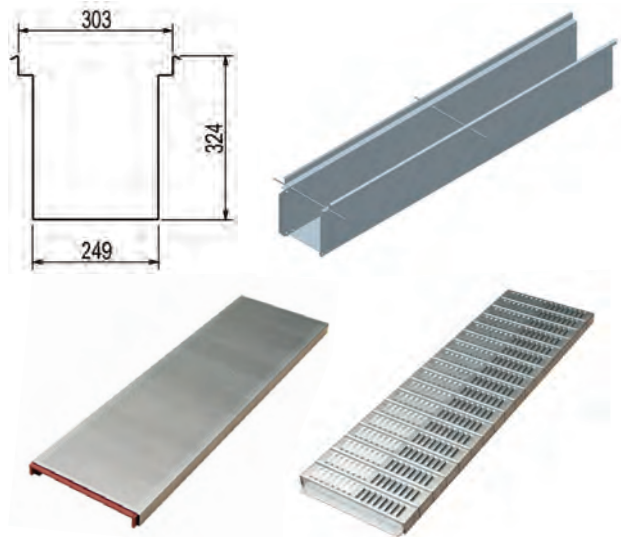

Unsere speziellen Gießkästen erleichtern die Gießarbeiten und machen die Kanäle sehr reinigungsfreundlich. Die Gießkästen sind 200, 300 oder 400 mm tief und aus verzinktem Stahl hergestellt. Der Centerabstand für Getreide ist ungefähr 70-75 cm und für Grassaatgut 60-65 cm





Flach & Le-Roy überfahr- bare Holzbelüftungsböden

- Der originale Flach & Le-Roy Holzboden in Hartholz mit 10 Jahren Garantie
- Trocknung von allen Erntetypen
- Optimale Luftverteilung auf der ganzen Bodenfläche
- Für einen Achsdruck von 10 Tonnen ausgelegt.
- Sehr einfache Einlagerung und Entleerung
- Einfache Montage, geeignet für Eigenmontage
- Einfache Reinigung und große Sicherheit bei der Handhabung von verschiedenen Erntetypen
- Kann auf existierendem Betonboden montiert werden

Der Boden ist aus hartem Knastfreiem Holz aufgebaut, und auf einer kräftigen Konstruktion von Holzunterzug, die auf einem festen Betonboden liegt. Zwischen den überfahrbaren Bodenplanken sind Stahlroste eingebaut, die eine sehr homogene Luftverteilung auf der ganzen Bodenfläche sichert.

Die Flachlageranlage kann mit versenktem Hauptkanal unter dem Holzboden oder mit einem Hauptkanal über den Boden und in Holz aufgebaut werden, damit er zum originalen Flach & Le-Roy Holzboden passt.



Druckfehler und technische Fehler vorbehalten.



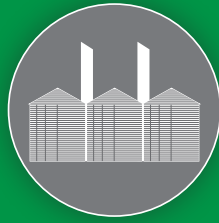

INDUSTRIESILO

Qualität, Kraft und Effektivität
– wenn die Größe zählt...





Industrieanlagen

Wir haben mehr als 60 Jahre Erfahrung innerhalb der Projektierung und aufbau von Getreideaufbewahrungs- und Getreideförderanlagen in allen Größen, und wir haben eine starke Projektteilung aufgebaut, die die Qualität von der Auftragserteilung bis hin zur Installation bereit für Inbetriebnahme sichert. Ein Projektleiter folgt dem Projekt von A bis Z.

- Industriequalität aus USA
- Silodurchmesser von 10,97 m – 47,50 m
- Aufnahmekapazität von 800 T – 53.500 T Weizen
- Geprüfte Konstruktion
- Außenverstärkungen für zusätzliche Stärke
- Verzinkte Ausführung
- Arbeitssparende Befüllung und Entleerung
- Geschlossenes Getreidelagersystem – Vögel und Tiere kommen nicht rein
- Belüftungssystem mit Überwachung
- Optimale Ausnutzung der bebauten Fläche
- Sicheren Zutritt mit Treppen und Laufstegen
- Dimensioniert für europäische Verhältnisse
- Preisgünstige Getreidelagerung
- Gesetzlich vorgeschriebene Sicherheitsausstattung



Entleerung des Silos

Mit Fegeschnecke aus hoher Qualität können Silos mit Kapazitäten bis 200 Tonnen/St. entleert werden.

Zusätzliche Besen können geliefert werden.



Zubehör

- Fühlerkabel für Temperaturüberwachung
- Rotierende Sensoren als Füllmelder
- Waschanlage erhältlich



Verstärkte Konstruktion

Da der Durchmesser des Industriesilos typisch sehr groß ist, wird es in einigen Fällen notwendig sein, die Dachplatten in mehreren Sektionen aufzuteilen. Die Dachplatten werden auf einem starken Gerüst von Stahlprofilen montiert. Dadurch wird die Tragfähigkeit des Daches vergrößert und bietet die Möglichkeit, schwere Ausrüstung wie z.B. Laufstege und Förderanlagen zu montieren. Darüber hinaus ist es möglich, das Dach mit einer großen Temperaturüberwachungsanlage zu belasten.





# der Ringe	9	10	11	12	13	14	15	16	17	18	19	20	21	22	23	24
Seitenhöhe	10,08	11,2	12,32	13,44	14,55	15,67	16,79	17,91	19,02	20,14	21,26	22,38	23,5	24,61	25,73	25,85

Typ	Total höhe	Max Inhalt (m³)	Typ	Total höhe	Max Inhalt (m³)	Typ	Total höhe	Max Inhalt (m³)	Typ	Total höhe	Max Inhalt (m³)
4209	14,00	1427	4809	14,53	1891	5409	15,14	2427	6009	15,7	3038
4210	15,11	1569	4810	15,65	2077	5410	16,26	2662	6010	16,81	3328
4211	16,23	1712	4811	16,76	2262	5411	17,37	2897	6011	17,93	3619
4212	17,35	1854	4812	17,88	2448	5412	18,49	3132	6012	19,05	3909
4213	18,47	1996	4813	19,00	2634	5413	19,61	3367	6013	20,17	4199
4214	19,58	2138	4814	20,12	2820	5414	20,73	3603	6014	21,29	4490
4215	20,70	2281	4815	21,23	3006	5415	21,84	3838	6015	22,4	4780
4216	21,82	2423	4816	22,35	3191	5416	22,96	4073	6016	23,52	5070
4217	22,94	2565	4817	23,47	3377	5417	24,08	4308	6017	24,64	5360
4218	24,05	2707	4818	24,59	3563	5418	25,2	4543	6018	25,76	5651
4219	25,17	2850	4819	25,70	3749	5419	26,31	4778	6019	26,87	5941
4220	26,29	2992	4820	26,82	3934	5420	27,43	5013	6020	27,99	6231
4221	27,41	3134	4821	27,94	4120	5421	28,55	5249	6021	29,11	6522
4222	28,52	3276	4822	29,06	4306	5422	29,67	5484	6022	30,23	6812
4223	29,64	3419	4823	3,02	4492	5423	30,78	5719	6023	31,34	7102
4224	30,76	3561	4824	31,29	4678	5424	31,9	5954	6024	32,46	7393
7209	16,79	4499	7509	17,07	4911	7809	17,35	5351	9009	18,49	7307
7210	17,91	4917	7510	18,19	5364	7810	18,47	5842	9010	19,61	7960
7211	19,02	5335	7511	19,30	5818	7811	19,58	6332	9011	20,73	8613
7212	20,14	5753	7512	20,42	6271	7812	20,70	6823	9012	21,84	9266
7213	21,26	6171	7513	21,54	6725	7813	21,82	7314	9013	22,96	9919
7214	22,38	6589	7514	22,66	7179	7814	22,94	7804	9014	24,08	10573
7215	23,50	7007	7515	23,77	7632	7815	24,05	8295	9015	25,20	11226
7216	24,61	7425	7516	24,89	8086	7816	25,17	8786	9016	26,31	11879
7217	25,73	7843	7517	26,01	8539	7817	26,29	9276	9017	27,43	12532
7218	26,85	8262	7518	27,13	8993	7818	27,41	9767	9018	28,55	13185
7219	27,97	8680	7519	28,24	9446	7819	28,52	10258	9019	29,67	13838
7220	29,08	9098	7520	29,36	9900	7820	29,64	10748	9020	30,78	14492
7221	30,20	9516	7521	30,48	10354	7821	30,76	11239	9021	31,90	15145
7222	31,32	9934	7522	31,60	10807	7822	31,88	11729	9022	33,02	15798
7223	32,44	10352	7523	32,72	11261	7823	32,99	12220	9023	34,14	16451
7224	33,55	10770	7524	33,83	11714	7824	34,11	12711	9024	35,26	17104
10509	19,91	10266	13509	21,62	18030	15609	23,04	21358	Wir können in einigen Situationen Silos mit einer höheren Wandgröße anbieten. Die Modelnummern relatieren sich zu der Silohöhe In Fuss und die Anzahl von Siloringen.		
10510	21,03	11155	13510	22,73	19500	15610	24,16	23031			
10511	22,15	12044	13511	23,85	20969	15611	25,27	24703			
10512	23,27	12933	13512	24,97	22439	15612	26,39	26375			
10513	24,38	13822	13513	26,09	23909	15613	27,51	28047			
10514	25,50	14711	13514	27,20	25378	15614	28,63	29719			
10515	26,62	15600	13515	28,32	26848	15615	29,74	31391			
10516	27,74	16489	13516	29,44	28318	15616	30,86	33064			
10517	28,85	17378	13517	30,56	29787	15617	31,98	34736			
10518	29,97	18267	13518	31,67	31257	15618	33,1	36408			
10519	31,09	19156	13519	32,79	32726	15619	34,21	38080			
10520	32,21	20045	13520	33,91	34196	15620	35,33	39752			
10521	33,32	20934	13521	35,03	35666	15621	36,45	41425			
10522	34,44	21823	13522	36,14	37135	15622	37,57	43097			
10523	35,56	22713	13523	37,26	38605						
10524	36,68	23602	13524	38,38	40075						

Druckfehler und technische Fehler vorbehalten.



ÜBER QUALITÄT

Es gibt kaum etwas auf dieser Welt,
das nicht jemand ein **wenig schlechter machen
und etwas billiger verkaufen könnte.**

Und die Menschen, die sich nur am Preis orientieren,
werden die gerechte Beute solcher Machenschaften.

ÜBER PREIS

Es ist unklug, zu viel zu bezahlen,
aber es ist noch **schlechter, zu wenig zu bezahlen.**
Wenn Sie zu viel bezahlen, verlieren Sie etwas Geld,
das ist alles.

Wenn Sie dagegen zu wenig bezahlen,
verlieren Sie manchmal alles,
da der gekaufte Gegenstand die ihm zugedachte
Aufgabe nicht **erfüllen** kann.

Das Gesetz der Wirtschaft verbietet es,
für wenig Geld viel Wert zu erhalten.

Nehmen Sie das niedrigste Angebot an,
müssen Sie für das Risiko, das Sie eingehen,
etwas hinzurechnen. Und wenn Sie das tun,
dann haben Sie auch genug Geld,
um für **etwas besseres zu bezahlen.**

– John Ruskin
Schriftsteller

Sukup Europe A/S

Qualität, Stärke und Effektivität



Die Firma wurde Anfang 1955 auf Klejsgaard in Verbindung mit der Anschaffung des ersten Mähdeschers gegründet. Dadurch ist ein Bedarf an Getreidetrocknung- und Lagerung entstanden. In der Zeit danach haben wir uns bemüht die praktischen Erfahrungen aus der Landwirtschaft zusammen mit den neusten Erkenntnissen in unsere Produktentwicklung einzubringen.

Wir gehören zu den ältesten Firmen der Branche. In den ersten 60 Jahren unter den Namen DanCorn und jetzt als Sukup Europe vermarktet. Der Vertrieb geht sowohl über Händler als auch direkt an Endkunden. Dadurch wird unsere langjährige Erfahrung in der Projektierung und Montage von Getreide- und Saatgutanlagen optimal umgesetzt.

